

SM Schraub- u. Montagetechnik

Lena-Christ-Str. 50, 82152 Planegg-Martinsried
Tel. +49 89 89 329 885; Fax +49 89 89 501 630; E-Mail: info@sm-technik.de
www.sm-technik.de

„ERGO-ARM“ von 0,5 kg bis 32 kg

Der ergonomische Tragarm entlastet den Mitarbeiter von Reaktions- und Gewichtskräften durch Schrauber, Bohrgeräte, Nietmaschinen oder auch anderen Werkzeugen.

Die drei Größen für Drehmomente 40Nm und 300Nm werden durch geändertes Profil und den bewährten Pneumatikzylindern (Ergoarm 25 zu Ergoarm 40 mit zwei Zylinder) erreicht.

Die Arme sind mit Wälzlagern vollkommen spielfrei aufgebaut und können optional auch mit einem Positioniersystem ausgestattet werden.

Die außerordentliche Steifigkeit des Systems wird durch die angepassten Profilstärken erreicht.

Die universelle Werkzeugaufnahme kann auch durch eine kundenspezifische Anforderung modifiziert werden. Die Standard-Prisma-Aufnahme (Ø bis 55mm) empfehlen wir nur für kleine Drehmomente, ansonsten bitte das Werkzeug angeben.

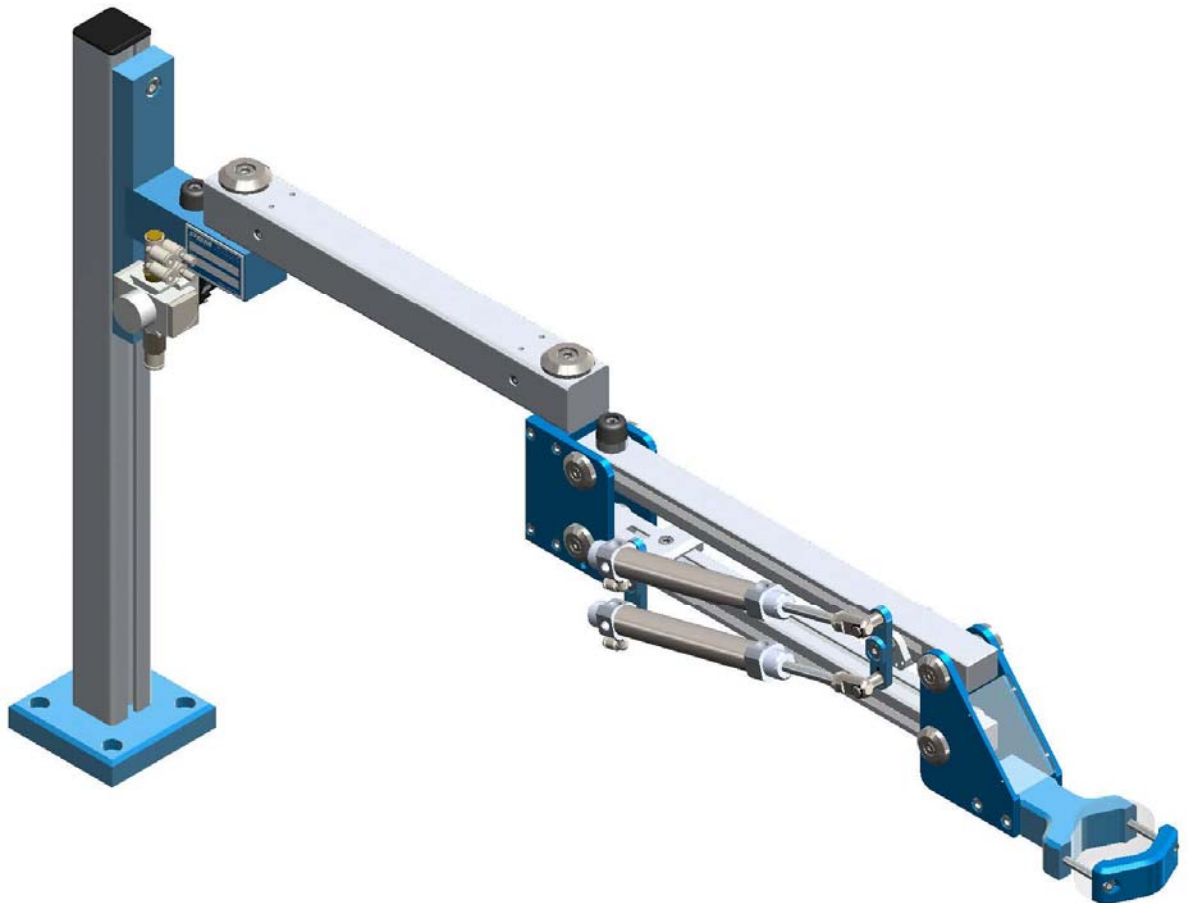

Typ	Drehmoment	Tragkraft	Arbeits-Bereich	Alu-Profil
Ergoarm 25	bis 40 Nm	bis 3,0 kg	Radius 900mm	60x30, 30x30mm
Ergoarm 40	bis 40 Nm	bis 6,0 kg	Radius 900mm	60x30, 30x30mm
Ergoarm 300	bis 300 Nm	bis 32,0 kg	Radius 1200mm	80x40, 40x40mm

Option: Profile, Gewichtslast und Schenkellängen können jederzeit angepasst werden.

Bankverbindung: HypoVereinsbank München
BLZ 700 202 70
Kto.Nr. 663604635
Iban: DE03 7002 0270 0663 6046 35
BIC: HYVEDEMMXXX

USt-Id: DE814357431
Inhaber:
V. Aschenbrenner-Müller

SM Schraub- u. Montagetechnik

Lena-Christ-Str. 50, 82152 Planegg-Martinsried
Tel. +49 89 89 329 885; Fax +49 89 89 501 630; E-Mail: info@sm-technik.de
www.sm-technik.de

SM - Dremolift 1000 Nm

Tragarm für Hochmoment-Schrauber etc.

Befestigung an der Decke

oder an einem X/Y-Schlitten

Gewichtsfreies Arbeiten mit Drehmomentab-
stützung bis 1000Nm

Spezifikation:

Mit innenliegendem Hubzylinder

max. Drehmoment 1000 Nm

max. Vertikalbewegung 500 mm

Werkzeuggewicht bis 36 kg

Option: Gewicht bis 200Kg mit
außenliegenden Zylindern

Bezeichnung

SM-Dremolift 1000

Hubzylindern

Bankverbindung: HypoVereinsbank München
BLZ 700 202 70
Kto.Nr. 663604635
Iban: DE03 7002 0270 0663 6046 35
BIC: HYVEDEMMXXX

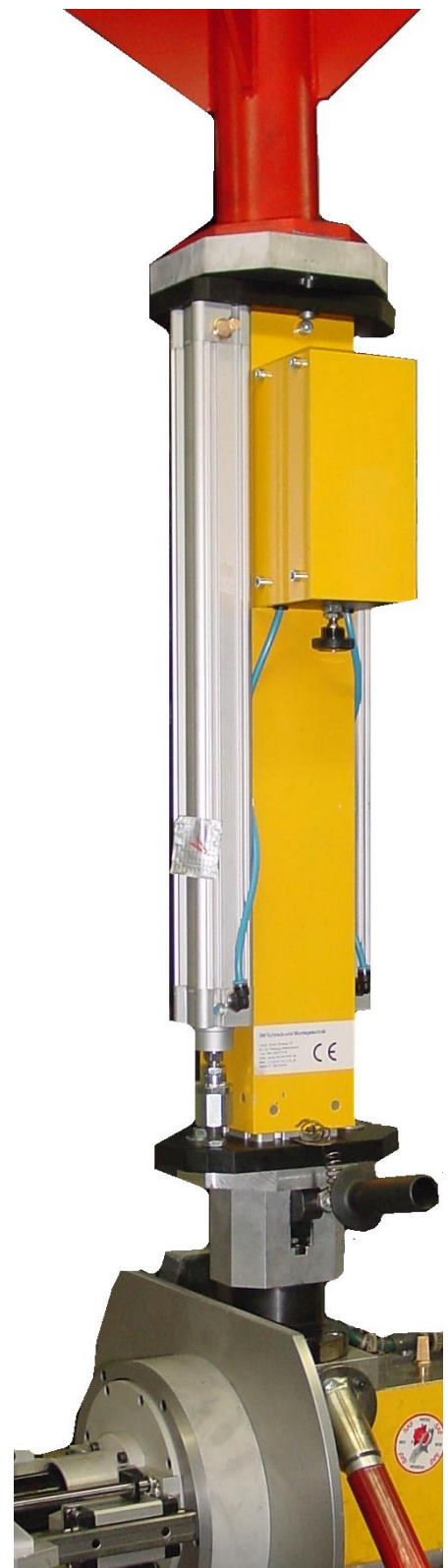

Dremolift für 150Kg mit zwei

USt-Id: DE814357431
Inhaber:
V. Aschenbrenner-Müller