

# SM Schraub- u. Montagetechnik

Lena-Christ-Str. 50, 82152 Planegg-Martinsried  
Tel. +49 89 89 329 885; Fax +49 89 89 501 630; E-Mail: [info@sm-technik.de](mailto:info@sm-technik.de)  
[www.sm-technik.de](http://www.sm-technik.de)

## Akku-Blindnietgerät

für Standardgrößen bis zu Ø4,8mm mit 8500N Zugkraft



Das Blindnietgerät bei Einsatzorten ohne Stromnetz oder Druckluftversorgung für bis zu 500 Nieten mit einer Akkuladung

### Technische Spezifikation:

Nietgrößen:	Mundstück für Ø2,4mm, Ø3,2mm, Ø4,0mm, Ø4,8mm
Zugkraft:	867 kg, 8500 N
Hubweg:	20 mm
Batterie:	12 Volt
Gewicht:	2 kg
Lieferumfang:	BC-60 Akkuladegerät, vier Nasenhülsen Ømm 2,4; 3,2; 4,0; 4,8 Im Kunststoffkoffer

**Artikelnummer: BR-200M**

Bankverbindung: HypoVereinsbank München  
BLZ 700 202 70  
Kto.Nr. 663604635  
Iban: DE03 7002 0270 0663 6046 35  
BIC: HYVEDEMMXXX

USt-Id: DE814357431  
Inhaber:  
V. Aschenbrenner-Müller

# SM Schraub- u. Montagetechnik

Lena-Christ-Str. 50, 82152 Planegg-Martinsried  
Tel. +49 89 89 329 885; Fax +49 89 89 501 630; E-Mail: [info@sm-technik.de](mailto:info@sm-technik.de)  
[www.sm-technik.de](http://www.sm-technik.de)

## Blindnietgeräte

für Standardgrößen bis zu Ø4,8mm bzw. Ø6,4mm mit 12 kN

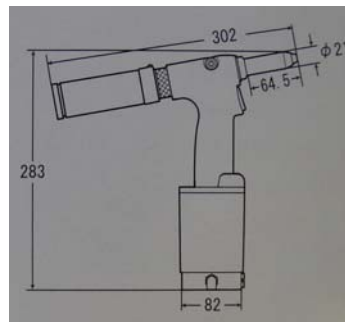

### Technische Spezifikation:

Nietgrößen:	Mundstück für Ø2,4mm, Ø3,2mm, Ø4,0mm, Ø4,8mm
Zugkraft:	867 kg, 8500 N
Hubweg:	16 mm
Vakuum:	Vakuumsaugung der Blindnieten gegen Herausfallen
Luftdruck:	5-6 bar, 71-85 psi
Luftverbrauch:	1,7Liter
Luftanschluß:	G ¼"

Optionen:	Leichtausführung für Zugkraft 429 kg, 4.208N Kraftausführung für Zugkraft 1247 kg, 12.232N
-----------	---

Bankverbindung: HypoVereinsbank München  
BLZ 700 202 70  
Kto.Nr. 663604635  
Iban: DE03 7002 0270 0663 6046 35  
BIC: HYVEDEMMXXX

USt-Id: DE814357431  
Inhaber:  
V. Aschenbrenner-Müller

# ***SM Schraub- u. Montagetechnik***

Lena-Christ-Str. 50, 82152 Planegg-Martinsried  
Tel. +49 89 89 329 885; Fax +49 89 89 501 630; E-Mail: [info@sm-technik.de](mailto:info@sm-technik.de)  
[www.sm-technik.de](http://www.sm-technik.de)

## **Nietsetzgerät**

für Standardgrößen bis zu M6



Technische Spezifikation:

Nietgrößen: Standard M4, M5, M6 Option M3, M8, M10

Akku: 12Volt NiCd

Lieferumfang: Im Hartschalenkoffer mit 230V-Ladegerät  
Einsätze für M4, M5, M6

Bankverbindung: HypoVereinsbank München  
BLZ 700 202 70  
Kto.Nr. 663604635  
Iban: DE03 7002 0270 0663 6046 35  
BIC: HYVEDEMMXXX

USt-Id: DE814357431  
Inhaber:  
V. Aschenbrenner-Müller

# SM Schraub- u. Montagetechnik

Lena-Christ-Str. 50, 82152 Planegg-Martinsried  
Tel. +49 89 89 329 885; Fax +49 89 89 501 630; E-Mail: [info@sm-technik.de](mailto:info@sm-technik.de)  
[www.sm-technik.de](http://www.sm-technik.de)

## Nietmutter-Setzgerät

für Standardnieten bis M10



### Technische Spezifikation:

Ablauf:	Starthebel mit automatischem Ablauf
Nietgrößen:	Standard M4, M5, M6, M8, M10
Zugkraft:	16.000 N
Druckluft:	6 bar
Zykluszeit:	2,3sek
Lieferumfang:	Wechselwerkzeugsatz, Hydrauliköl, Aufhängung, Wechseleinsätze M4-M6

Bankverbindung: HypoVereinsbank München  
BLZ 700 202 70  
Kto.Nr. 663604635  
Iban: DE03 7002 0270 0663 6046 35  
BIC: HYVEDEMMXXX

USt-Id: DE814357431  
Inhaber:  
V. Aschenbrenner-Müller